

Verklaring

- Aslijn
- Gebakken klinkers, keiformaat, keper-/elleboogverband, kleur: paars/rood (Padova)
- Gebakken klinkers, keiformaat, keper-/elleboogverband, kleur: paars/zwart (Omber)
- Gebakken klinkers, dikformaat halfsteens-/elleboogverband, kleur: paars/zwart (Omber)
- Betonstraatstenen, keiformaat, keper-/elleboogverband, kleur: Lavarro zwart
- Befontegels, 300x300x45, diagonaalverband, kleur grijs
- Asphalt rijbaan, kleur: zwart, belijning in thermoplast
- Asphalt fietspad, kleur: heidepaars, belijning in thermoplast
- Asphalt Rondje Gouw, kleur: geel, belijning in thermoplast
- Natuursteen, wildverband
- Berm
- Vakbeplanting
- Gazon
- Riet
- Oppervlakte water
- Vloerpeil -0.60m N.A.P.
- Vloerpeil -0.55m N.A.P.
- Opsluitband 50x150mm, kleur: donkergrijs
- Opsluitband 60x200mm, kleur: donkergrijs
- Opsluitband 100x200mm, kleur: donkergrijs
- Trottoirband 130/150x250mm, kleur: donkergrijs
- Trottoirband 180/200x250mm, kleur: donkergrijs
- Rijwielpadband 40/120x250mm, kleur: donkergrijs
- Geleideband 50/200x250mm, kleur: donkergrijs
- Moigoet, 5 strek waarvan 1 strek in rijbaan
- Gebakken klinkers, keiformaat, kleur: paars/rood (Padova)
- Moigoet, 5 strek waarvan 1 strek in rijbaan
- Betonstraatstenen, keiformaat, kleur: Lavarro zwart
- Moigoet, 5 strek waarvan 1 strek in rijbaan
- Gebakken klinkers, keiformaat, kleur: paars/zwart (Omber)
- Materiaalscheiding
- Plateau gestraat 30 km/h, hoog 80mm
- Inritconstructie
- Trafo
- Ondergrondse container
- Opstelplaats rolcontainers
- Fasegrens
- Laadpaal, met parkeervak (en reservering)
- Depodog
- Diamantkoppaal
- Uitneembare paal
- Lichtmast f1: Icon Mini Post 5m - doorgaande straat
- Lichtmast f2: Icon Mini Post 7m - 50km/h straat
- Lichtmast f3: Lightronics kfk paaltop 4m - hoven
- Boom 1e grootte
- Boom 2e grootte
- Boom 3e grootte

- Bronbestanden:
- x-SMP totaal
 - x-vior 2A profielen
 - x-vior 2A1
 - x-vior 2A1-hatches
 - x-vior 2A1-licht-bomenplan
 - x-vior 2A1 bebording

MATEN IN METERS TENZIJ ANDERS VERMELD
 HOOGTEMATEN IN METERS TEN OPZICHTE VAN N.A.P.
 MATERIALEN IN MILLIMETERS TENZIJ ANDERS VERMELD

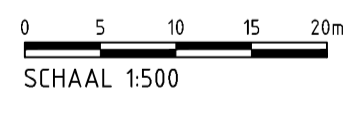

Wjz.	Getekend	Datum	Omschrijving
A			
B			
C			

Opdrachtgever
GEM Bloemendalerpolder CV
 Project
Weesperluis
DIOR fase 2A1
 Onderdeel
Definitief ontwerp
Overzicht verharding

Status	Definitief	Getekend	T.S. Raap	
Datum	21-04-2021	Gecontroleerd	S.A. Vulink	
Schaal	Schaal	Projectcode	Tekeningnummer	Bladnummer
1:500	A1	122890	2000	1/6

Bestandnaam: model: 122890-2000-2004-Dior fase 2A1.dwg

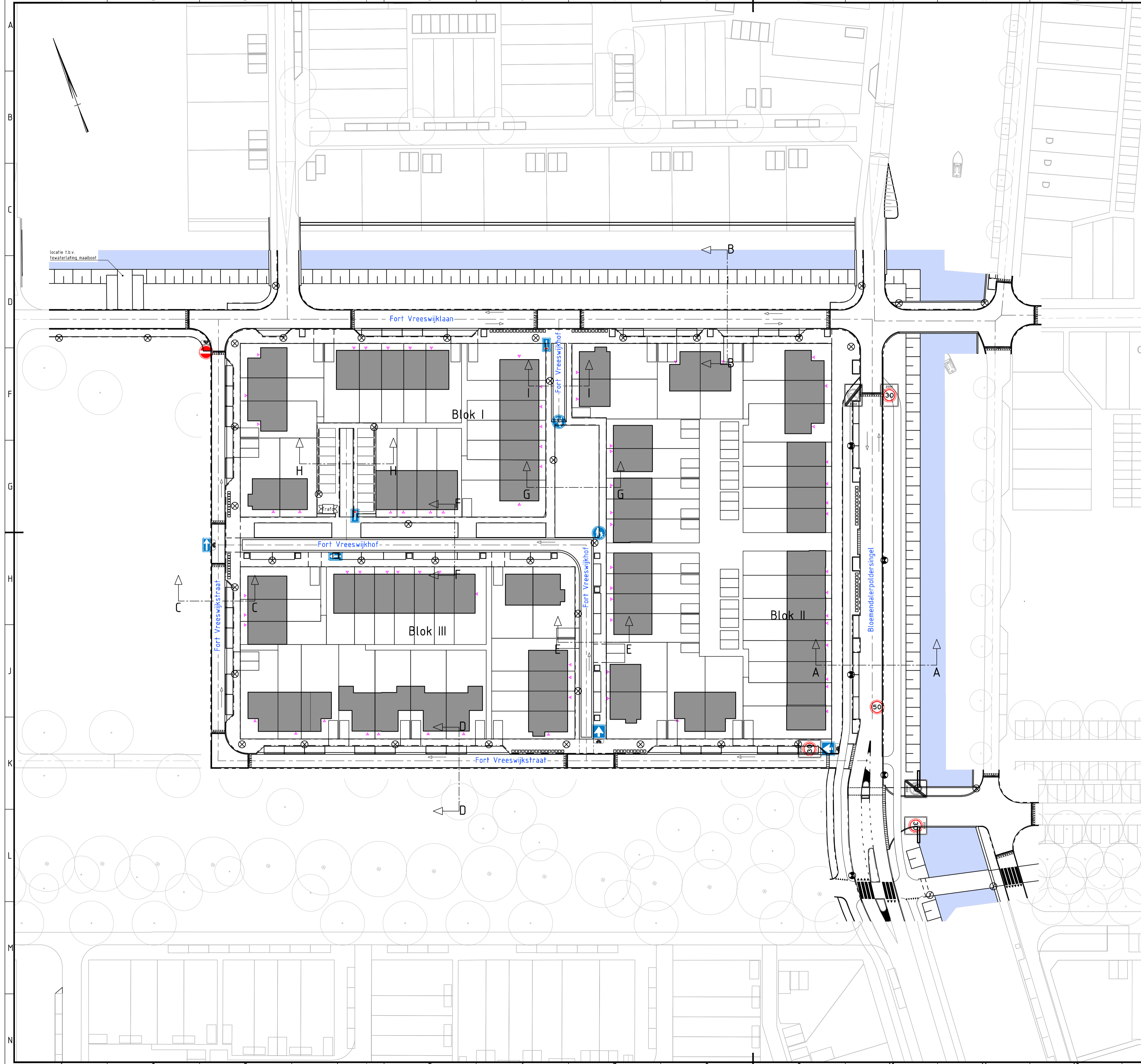

Verklaring

- Aslijn
- Bakken klinkers, keiformaat, keper-/elleboogverband, kleur: paars/rood (Padova)
- Bakken klinkers, keiformaat, keper-/elleboogverband, kleur: paars/zwart (Omber)
- Bakken klinkers, dikformaat halfsteens-/elleboogverband, kleur: paars/zwart (Omber)
- Betonstraatstenen, keiformaat, keper-/elleboogverband, kleur: Lavano zwart
- Befontegels, 300x300x45, diagonaalverband, kleur grijs
- Asfalt rijbaan, kleur: zwart, belijning in thermoplast
- Asfalt fietspad, kleur: heidepaars, belijning in thermoplast
- Asfalt Rondje Gouw, kleur: geel, belijning in thermoplast
- Natuursteen, wildverband
- Berm
- Vakbeplanting
- Gazon
- Riet
- Oppervlakte water
- Vloerpeil -0.60m N.A.P.
- Vloerpeil -0.55m N.A.P.
- Opsluitband 50x150mm, kleur: donkergrijs
- Opsluitband 60x200mm, kleur: donkergrijs
- Opsluitband 100x200mm, kleur: donkergrijs
- Trottoirband 130/150x250mm, kleur: donkergrijs
- Trottoirband 180/200x250mm, kleur: donkergrijs
- Rijwielpadband 40/120x250mm, kleur: donkergrijs
- Geleideband 50/200x250mm, kleur: donkergrijs
- Mooigoot, 5 strek waarvan 1 strek in rijbaan
- Bakken klinkers, keiformaat, kleur: paars/rood (Padova)
- Bakken klinkers, keiformaat, kleur: Lavano zwart
- Betonstraatstenen, keiformaat, kleur: Lavano zwart
- Mooigoot, 5 strek waarvan 1 strek in rijbaan
- Bakken klinkers, keiformaat, kleur: paars/zwart (Omber)
- Materiaalscheiding
- Plateau gestraat 30 km/h, hoog 80mm
- Inritconstructie
- Trafo
- Ondergrondse container
- Opstelplaats rolcontainers
- Fasegrens
- Laadpaal, met parkeervak (en reservering)
- Depodog
- Diamantkoppaal
- Uitneembare paal
- Lichtmast t1: Icon Mini Post 5m - doorgaande straat
- Lichtmast t2: Icon Mini Post 7m - 50km/h straat
- Lichtmast t3: Lightronics kfk paaltop 4m - hoven
- Boom 1e grootte
- Boom 2e grootte
- Boom 3e grootte

- Bronbestanden:
- x-SMP totaal
 - x-vior 2A profielen
 - x-vior 2A1
 - x-vior 2A1-hatches
 - x-vior 2A1-licht-bomenplan
 - x-vior 2A1 bebording

MATEN IN METERS TENZIJ ANDERS VERMELD
 HOOGTEMATEN IN METERS TEN OPZICHTE VAN N.A.P.
 MATERIALEN IN MILLIMETERS TENZIJ ANDERS VERMELD

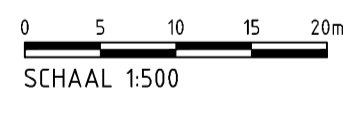

Wjz.	Getekend	Datum	Omschrijving
A			
B			
C			

Opdrachtgever
GEM Bloemendalerpolder CV
 Project
Weesperluis
DIOR fase 2A1
 Onderdeel
Definitief ontwerp
Bebording eindsituatie

Status	Definitief	Getekend	T.S. Raap	
Datum	21-04-2021	Gecontroleerd	S.A. Vulink	
Schaal	Schaal	Projectcode	Tekeningnummer	Bladnummer
1:500	A1	122890	2001	2/6

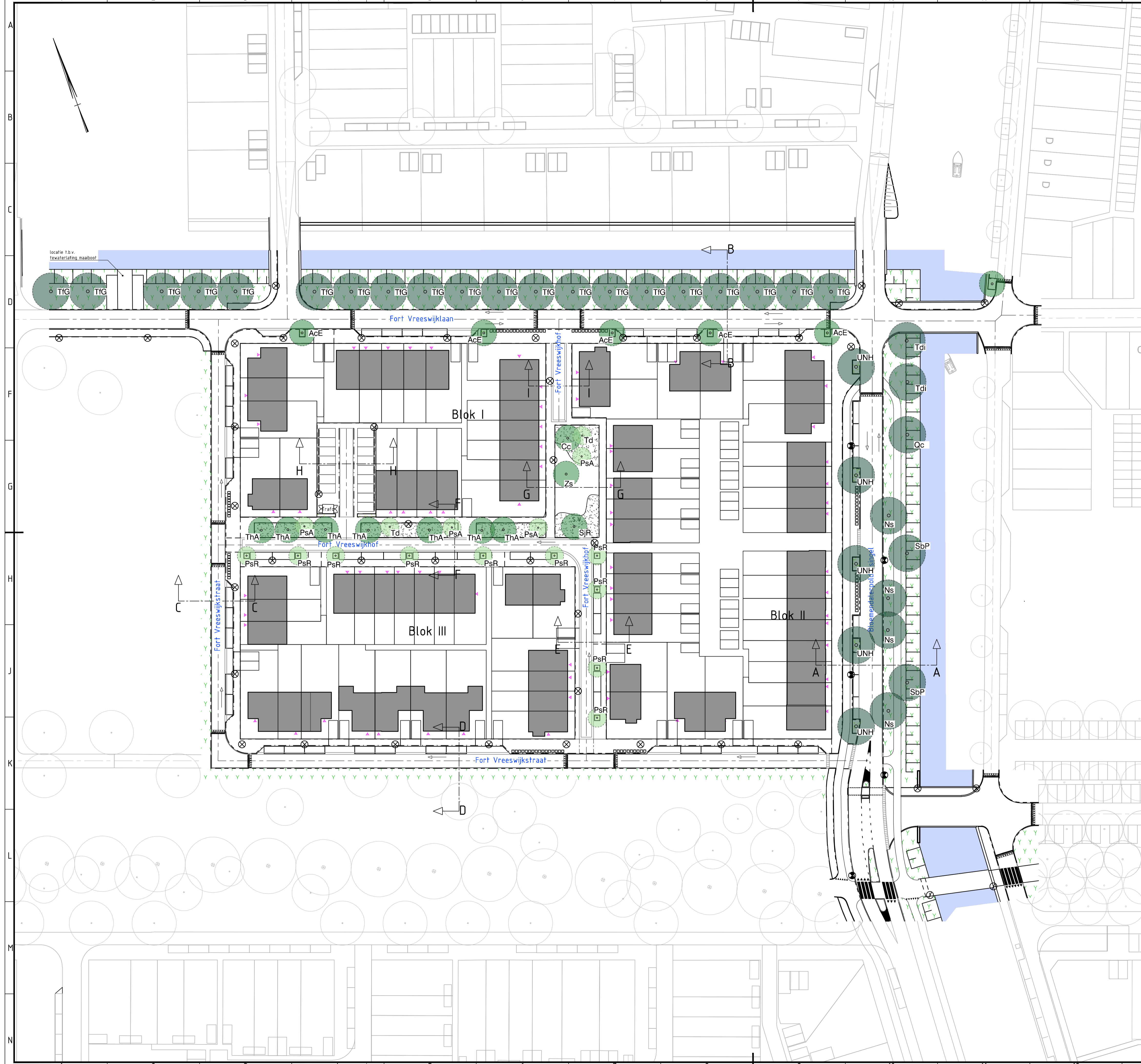

Verklaring

- ⊗ Lichtmast f1: Icon Mini Post 5m - doorgaande straat
 - ⊙ Lichtmast f2: Icon Mini Post 7m - 50km/h straat
 - Lichtmast f3: Lightronics kfk paaltop 4m - hoven
-
- Boom 1e grootte
 - Boom 2e grootte
 - Boom 3e grootte

Afkortingen

- Bomen**
- AcE Acer campestre 'Elsrijk'
 - Agl Alnus glutinosa 'Imperialis'
 - Ca Celtis australis
 - Ns Nyssa sylvatica
 - PsR Prunus sargentii 'Rancho'
 - Qc Quercus cerris
 - SbP Salix babylonica 'Pendula'
 - SjR Styphnolobium japonicum 'Regent' (syn. Sophora)
 - Tdi Taxodium distichum
 - TiG Tilia x flavescens 'Glenleven'
 - ThA Tilia henryana 'Arnold Select'
 - UNH Ulmus 'New Horizon'
 - Zs Zelkova serrata

- Meerstammige bomen**
- Ad Acer davidii
 - Cc Cercis canadensis
 - Cf Cornus florida
 - PsA Prunus x subhirtella 'Autumnalis'
 - Td Tetradium daniellii

- Vakbeplanting**
- ▨ Lage beplanting tot 1 meter, 1 soort per vak
 - ▨ Boomspiegelbeplanting
 - ▨ Vaste planten of lage struiken tot 1 meter, soorten nader te bepalen
 - ▨ Bermbeplanting

- Bronbestanden:**
- x-SMP totaal
 - x-vior 2A profielen
 - x-vior 2A1
 - x-vior 2A1-hatches
 - x-vior 2A1-licht-bomenplan
 - x-vior 2A1 bebording

MATEN IN METERS TENZIJ ANDERS VERMELD
 HOOGTEMATEN IN METERS TEN OPZICHTE VAN N.A.P.
 MATERIALEN IN MILLIMETERS TENZIJ ANDERS VERMELD

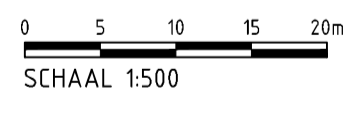

Wijz.	Getekend	Datum	Omschrijving
A			
B			
C			

Opdrachtgever
GEM Bloemendalerpolder CV
 Project
Weespersluis
DIOR fase 2A1
 Onderdeel
Definitief ontwerp
Verlichtingsplan en Bomenplan

Status	Definitief	Getekend	T.S. Raap
Datum	21-04-2021	Goedgekeurd	S.A. Vulink
Schaal	Schaal	Projectcode	Tekeningnummer
1:500	A1	122890	2002
			Bladnummer
			3/6

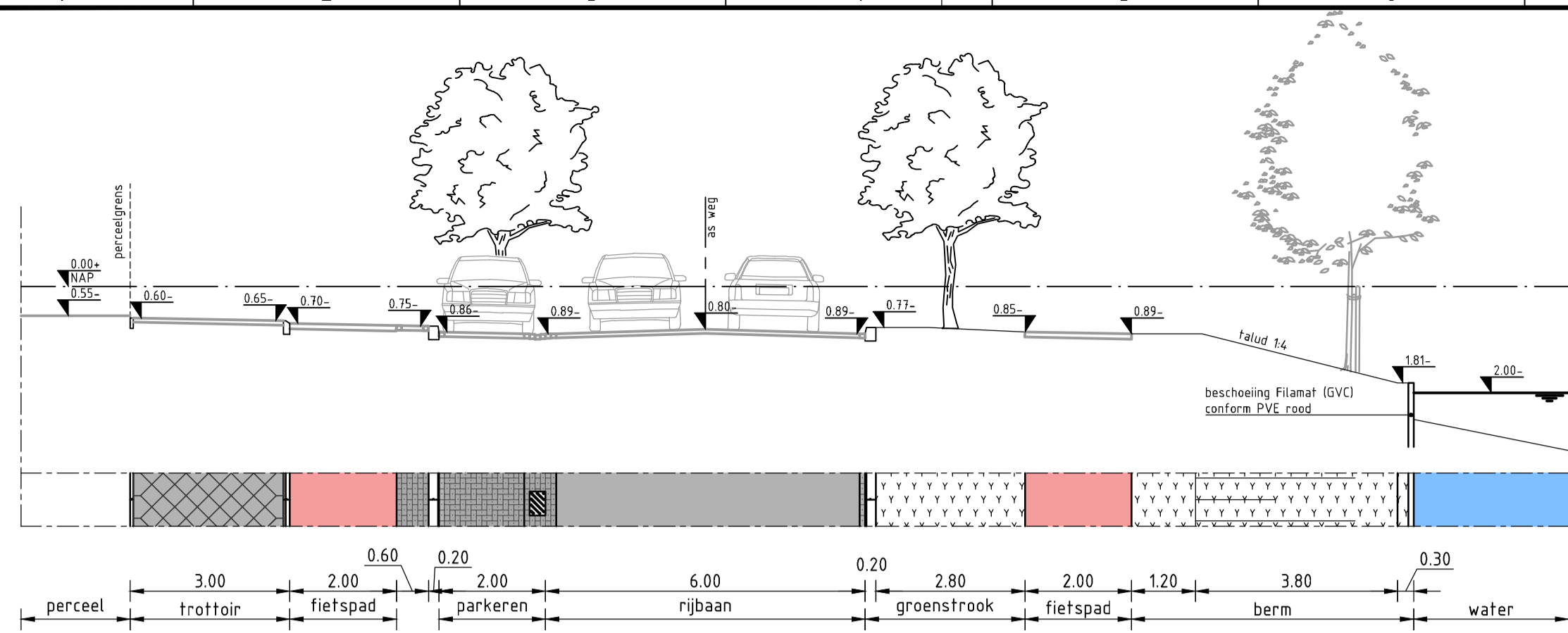

Doorsnede A-A
schaal 1:100

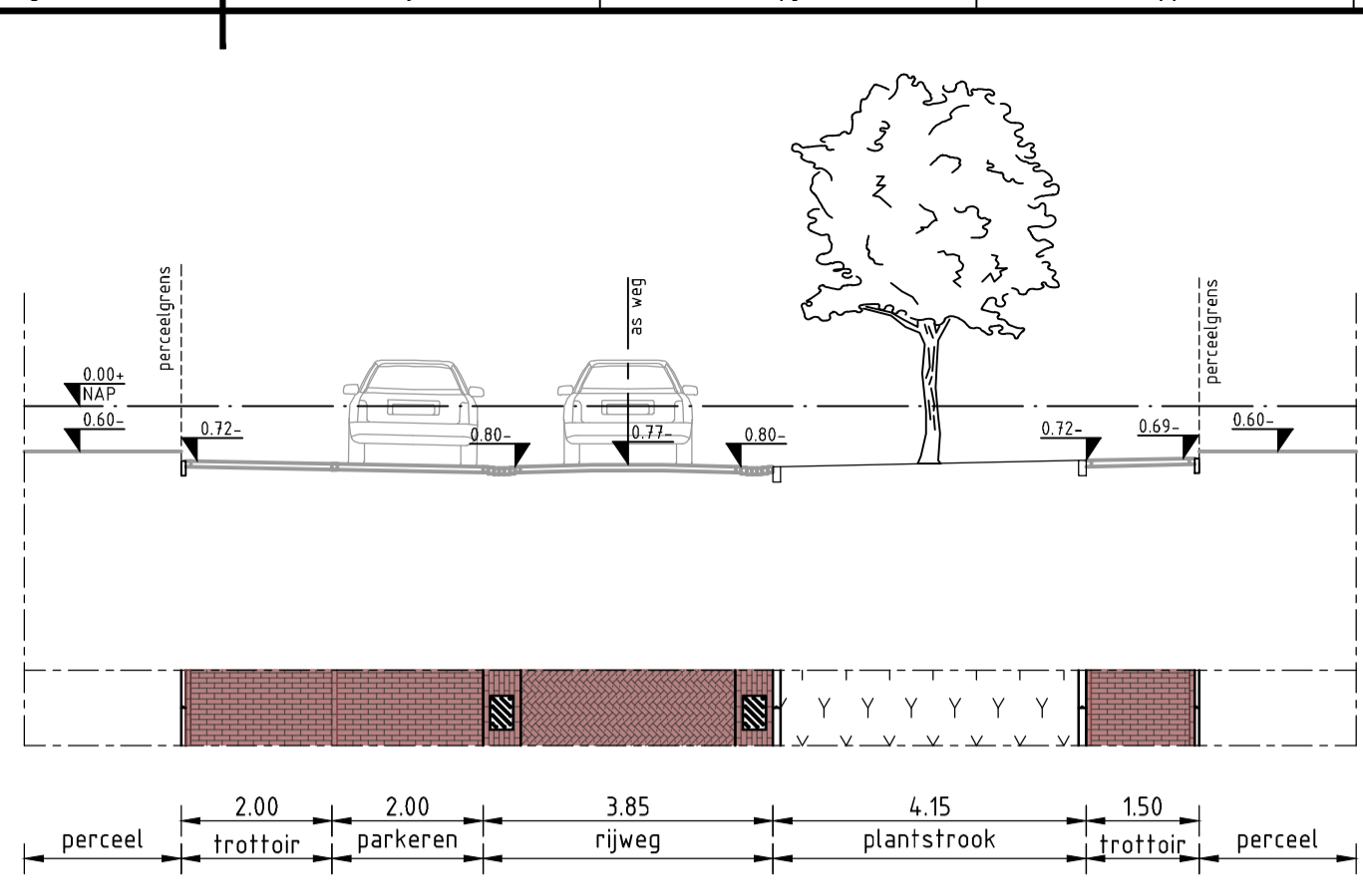

Doorsnede F-F
schaal 1:100

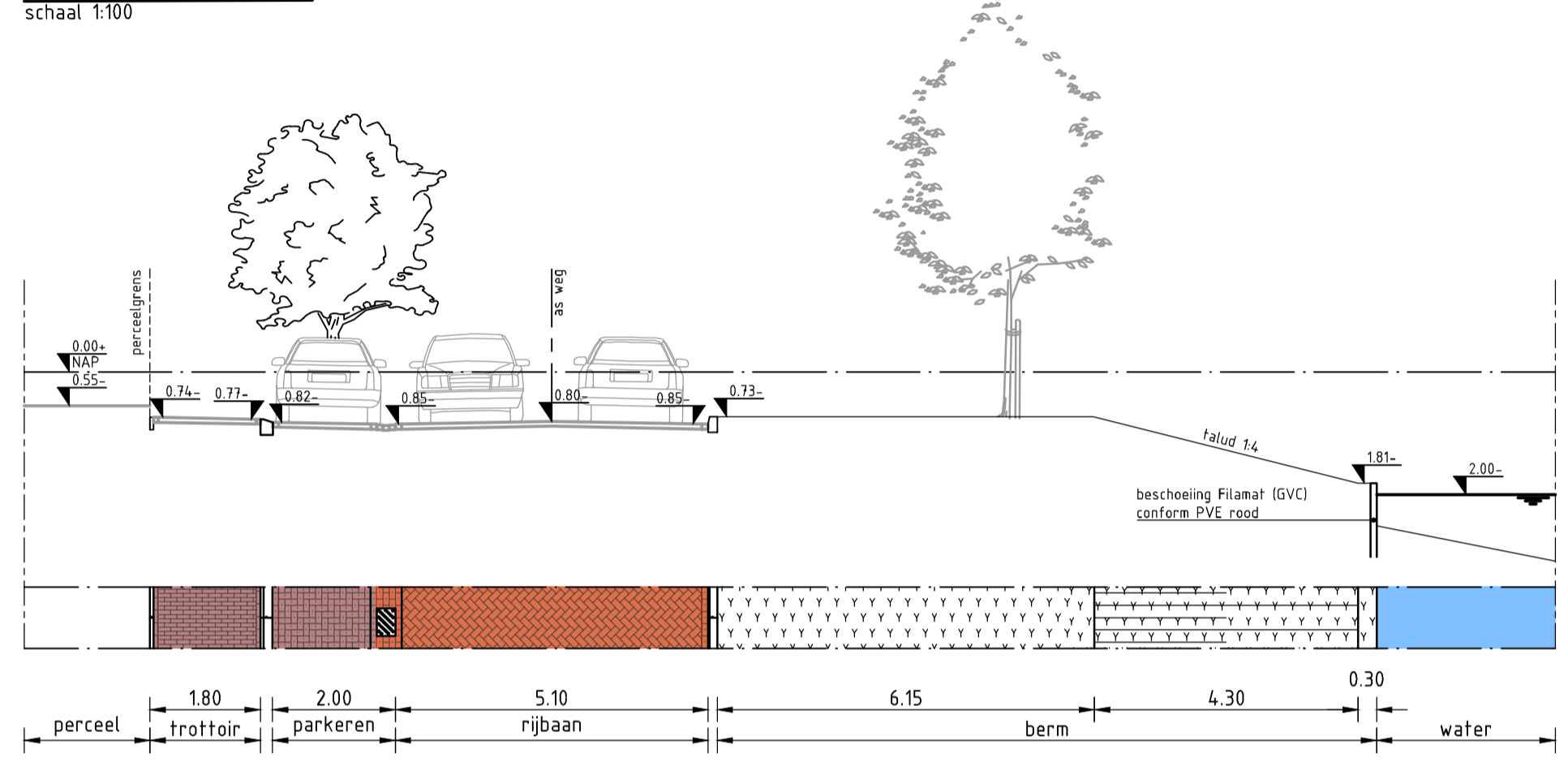

Doorsnede B-B
schaal 1:100

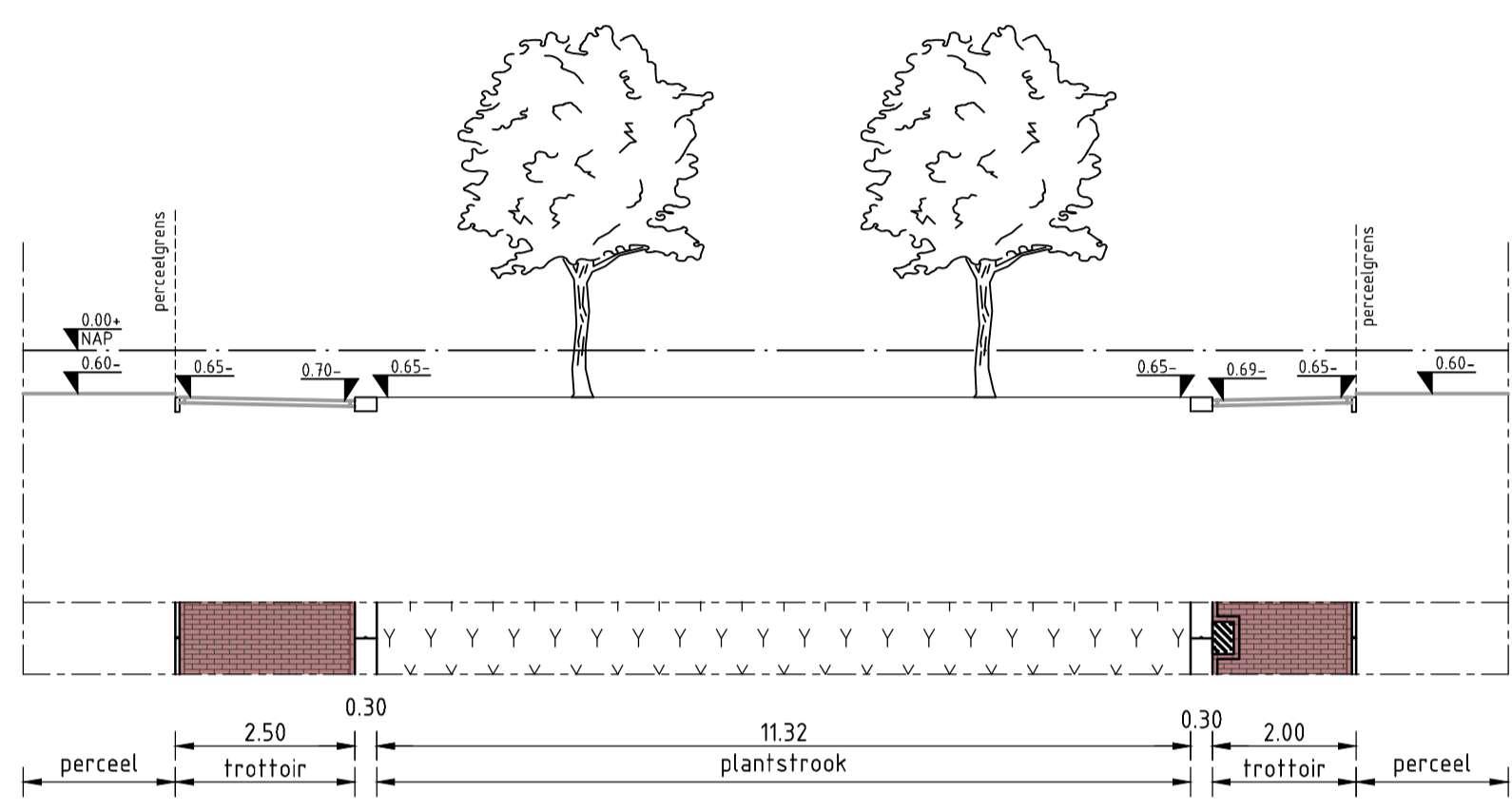

Doorsnede G-G
schaal 1:100

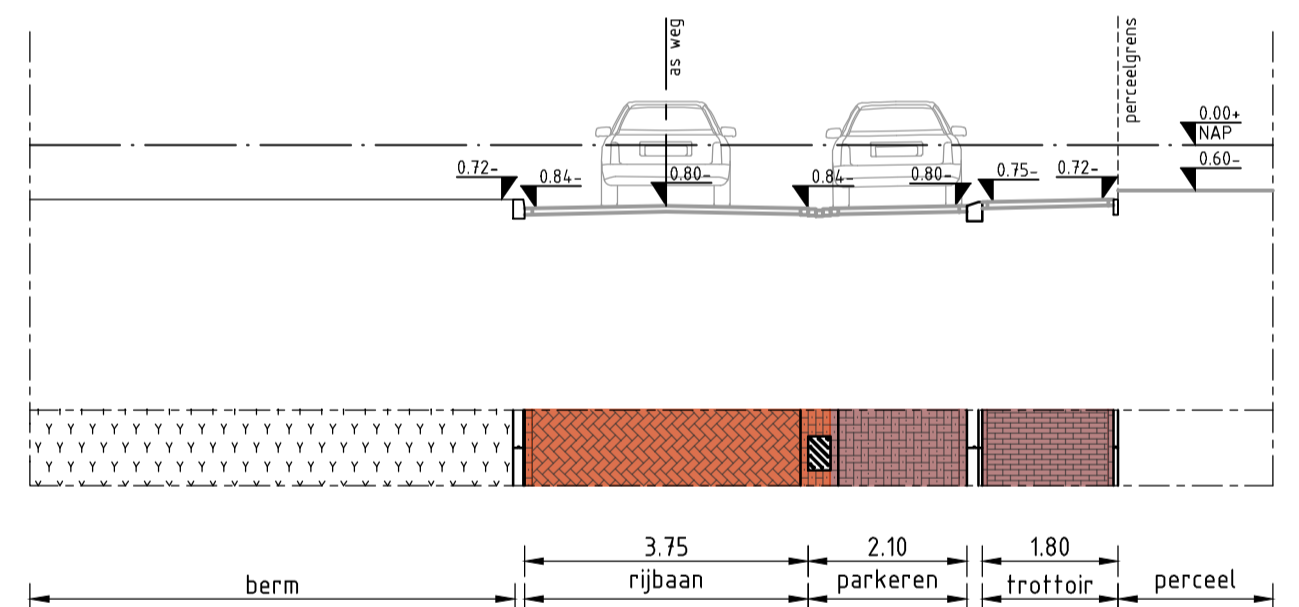

Doorsnede C-C
schaal 1:100

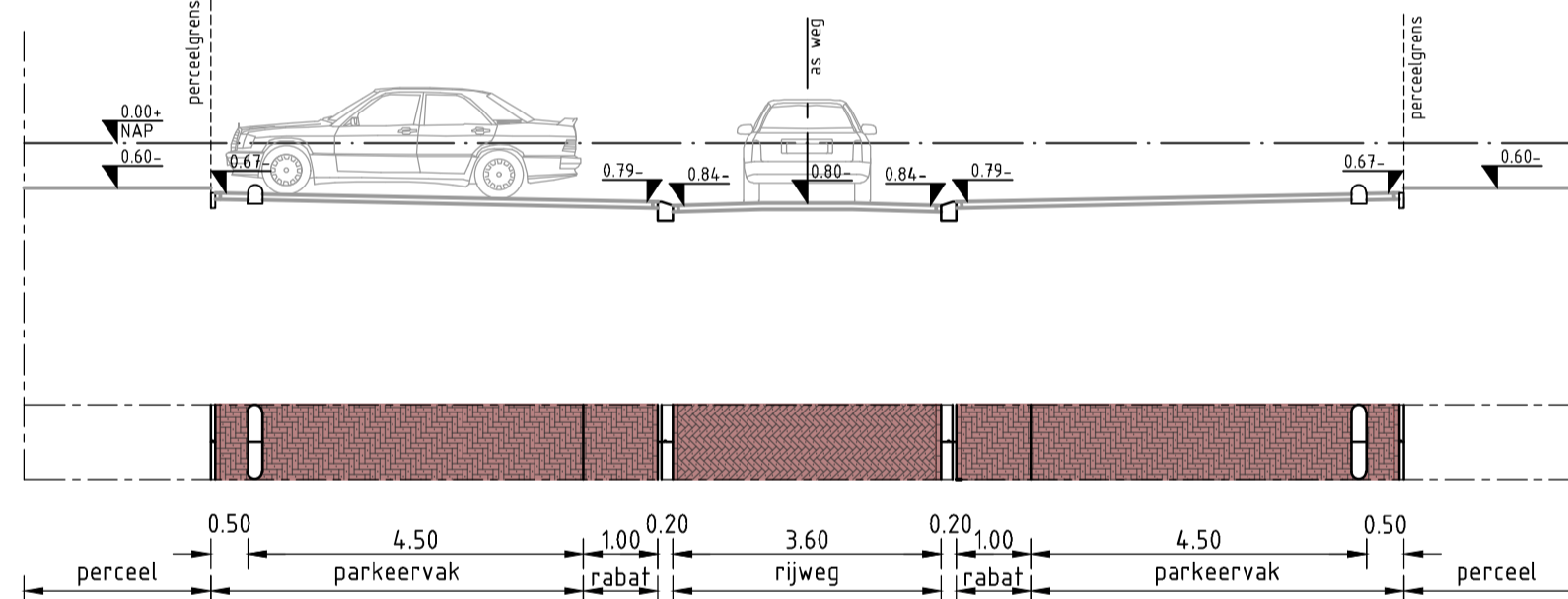

Doorsnede H-H
schaal 1:100

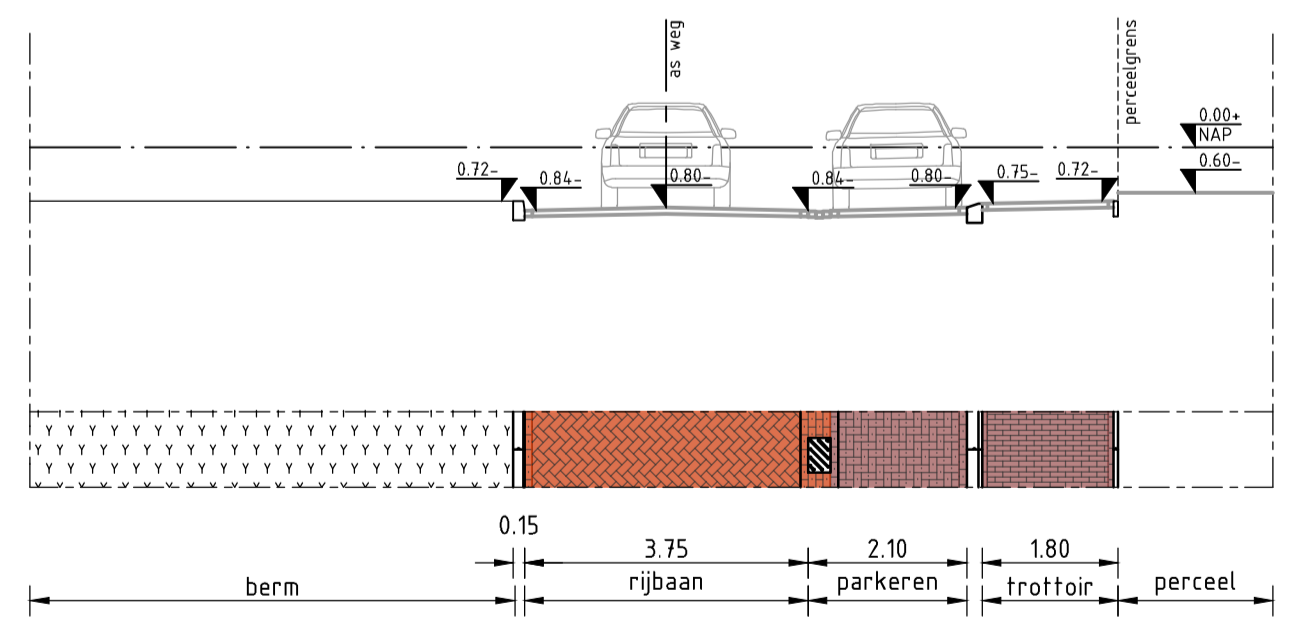

Doorsnede D-D
schaal 1:100

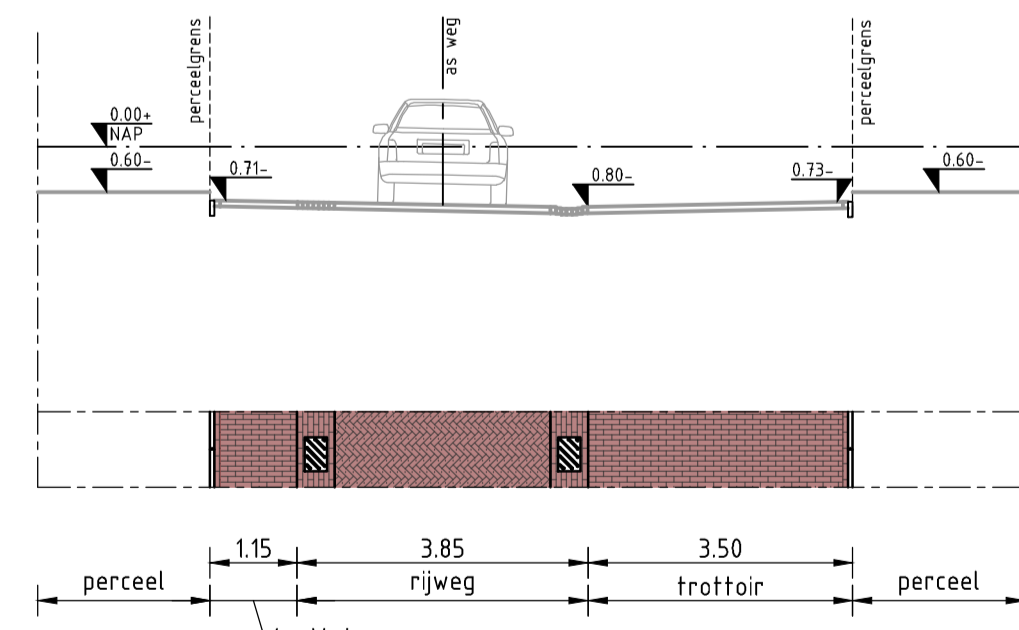

Doorsnede E-E
schaal 1:100

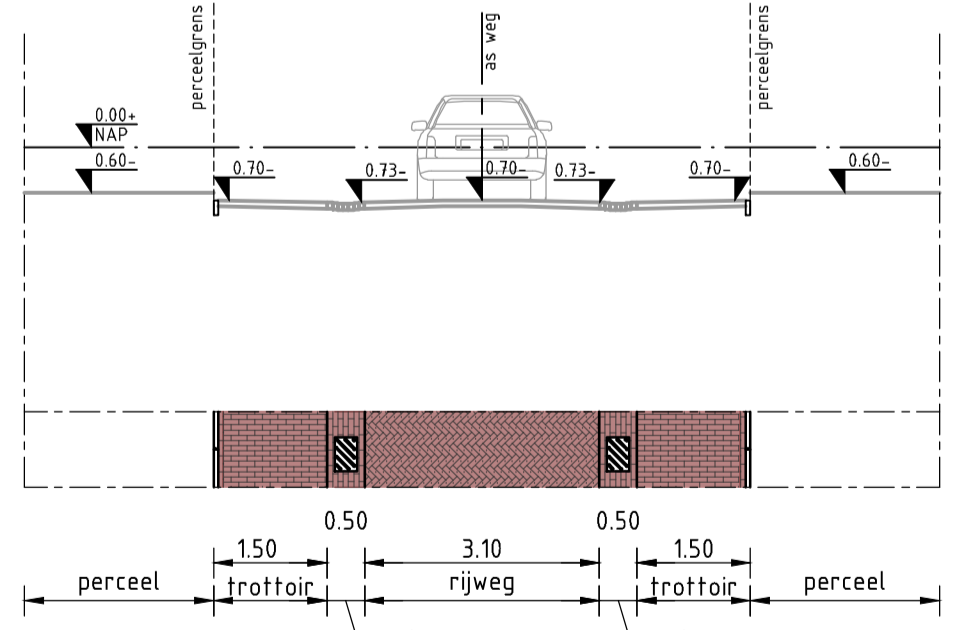

Doorsnede I-I
schaal 1:100

- Bronbestanden:
- x-SMP totaal
 - x-vior 2A profielen
 - x-vior 2A1
 - x-vior 2A1-hatches
 - x-vior 2A1-licht-bomenplan
 - x-vior 2A1 bebording

MATEN IN METERS TENZIJ ANDERS VERMELD
HOOGTEMATEN IN METERS TEN OPZICHT VAN N.A.P.
MATERIALEN IN MILLIMETERS TENZIJ ANDERS VERMELD

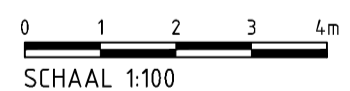

SCHAAL 1:100



Wjz.	Getekend	Datum	Omschrijving
A			
B			
C			

Opdrachtgever
GEM Bloemendalerpolder CV
Project
Weespersluis
DIOR fase 2A1
Onderdeel
Definitief ontwerp
Dwarsprofielen

Status	Definitief	Getekend	T.S. Raap
Datum	21-04-2021	Gecontroleerd	S.A. Vulink
Schaal	Schaal	Projectcode	Tekeningnummer
1:100	A1	122890	2003
			Bladnummer
			4/6

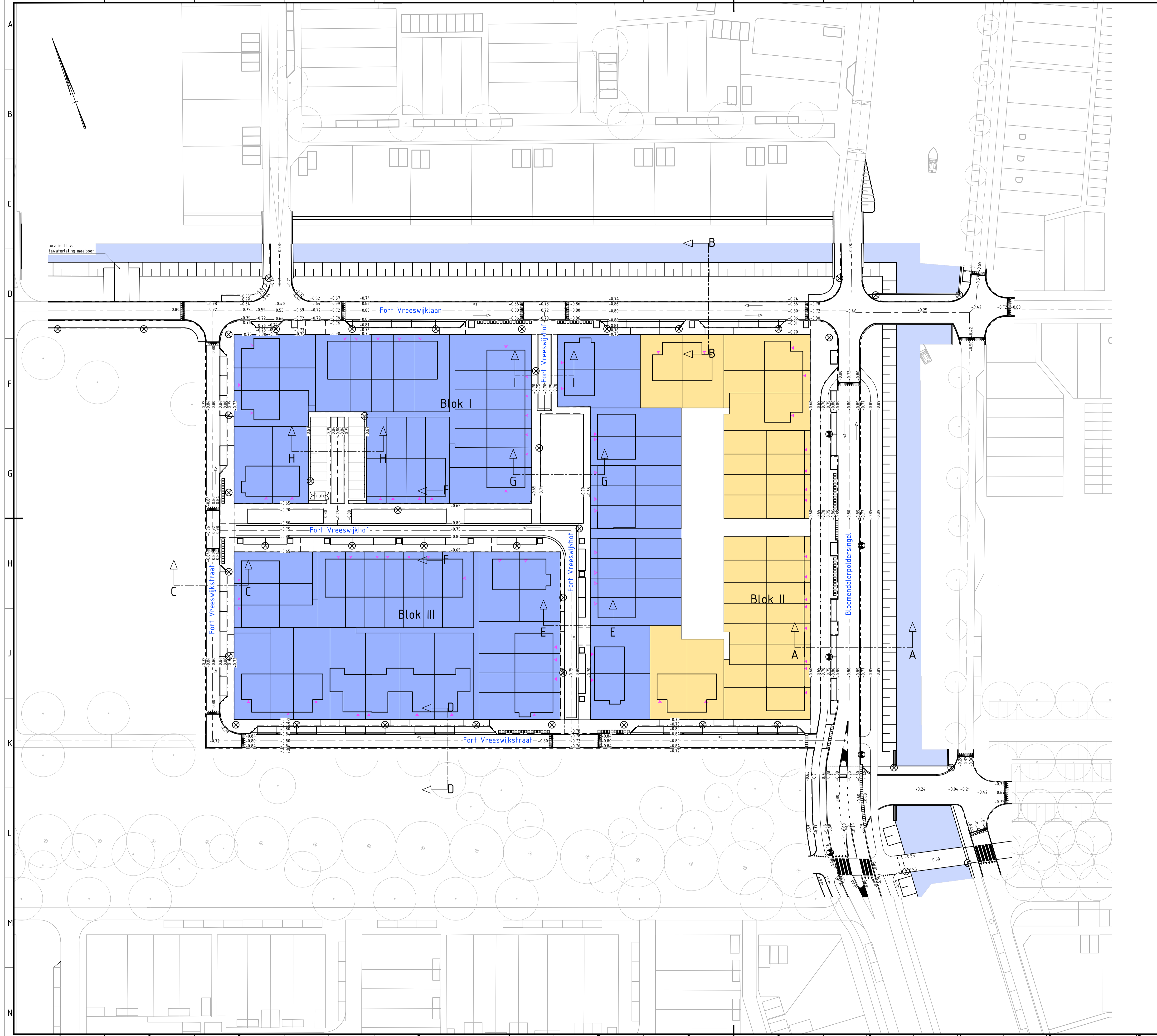

Verklaring

- Aslijn
- Gebakken klinkers, keiformaat, keper-/elleboogverband, kleur: paars/rood (Padova)
- Gebakken klinkers, keiformaat, keper-/elleboogverband, kleur: paars/zwart (Omber)
- Gebakken klinkers, dikformaat, keper-/elleboogverband, kleur: paars/zwart (Omber)
- Betonstraatstenen, keiformaat, keper-/elleboogverband, kleur: Lavano zwart
- Befontegels, 300x300x45, diagonaalverband, kleur grijs
- Asphalt rijbaan, kleur: zwart, betijning in thermoplast
- Asphalt fietspad, kleur: heidepaars, betijning in thermoplast
- Asphalt Rondje Gouw, kleur: geel, betijning in thermoplast
- Natuursteen, wildverband
- Berm
- Vakbeplanting
- Gazon
- Riet
- Oppervlakte water
- Vloerpeil -0.60m N.A.P.
- Vloerpeil -0.55m N.A.P.
- Opsluitband 50x150mm, kleur: donkergrijs
- Opsluitband 60x200mm, kleur: donkergrijs
- Opsluitband 100x200mm, kleur: donkergrijs
- Trottoirband 130/150x250mm, kleur: donkergrijs
- Trottoirband 180/200x250mm, kleur: donkergrijs
- Rijwielpadband 40/120x250mm, kleur: donkergrijs
- Geleideband 50/200x250mm, kleur: donkergrijs
- Moigoet, 5 strek waarvan 1 strek in rijbaan
- Gebakken klinkers, keiformaat, kleur: paars/rood (Padova)
- Moigoet, 5 strek waarvan 1 strek in rijbaan
- Betonstraatstenen, keiformaat, kleur: Lavano zwart
- Moigoet, 5 strek waarvan 1 strek in rijbaan
- Gebakken klinkers, keiformaat, kleur: paars/zwart (Omber)
- Plateau gestraat 30 km/h, hoog 80mm
- Inritconstructie
- Trafo
- Ondergrondse container
- Opsstelplaats rolcontainers
- Fasegrens
- Laadpaal, met parkeervak (en reservering)
- Depodog
- Diamantkoppaal
- Uitneembare paal
- Lichtmast f1: Icon Mini Post 5m - doorgaande straat
- Lichtmast f2: Icon Mini Post 7m - 50km/h straat
- Lichtmast f3: Lightronics kfk paaltop 4m - hoven
- Boom 1e grootte
- Boom 2e grootte
- Boom 3e grootte

- Bronbestanden:
- x-SMP totaal
 - x-vior 2A profielen
 - x-vior 2A1
 - x-vior 2A1-hatches
 - x-vior 2A1-licht-bomenplan
 - x-vior 2A1 bebording

MATEN IN METERS TENZIJ ANDERS VERMELD
 HOOGTEMATEN IN METERS TEN OPZICHTE VAN N.A.P.
 MATERIALEN IN MILLIMETERS TENZIJ ANDERS VERMELD

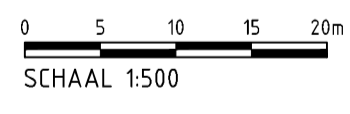

Wjz.	Getekend	Datum	Omschrijving
A			
B			
C			

Opdrachtgever
GEM Bloemendalerpolder CV
 Project
Weespersluis
DIOR fase 2A1
 Onderdeel
Definitief ontwerp
Hoogtetekening

Status	Definitief	Getekend	T.S. Raap	
Datum	21-04-2021	Gecontroleerd	S.A. Vulink	
Schaal	Schaal	Projectcode	Tekeningnummer	Bladnummer
1:500	A1	122890	2004	5/6

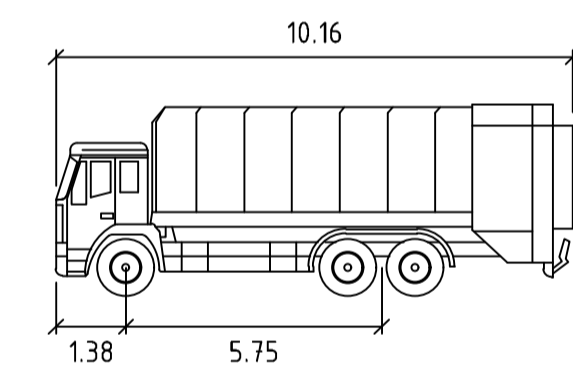
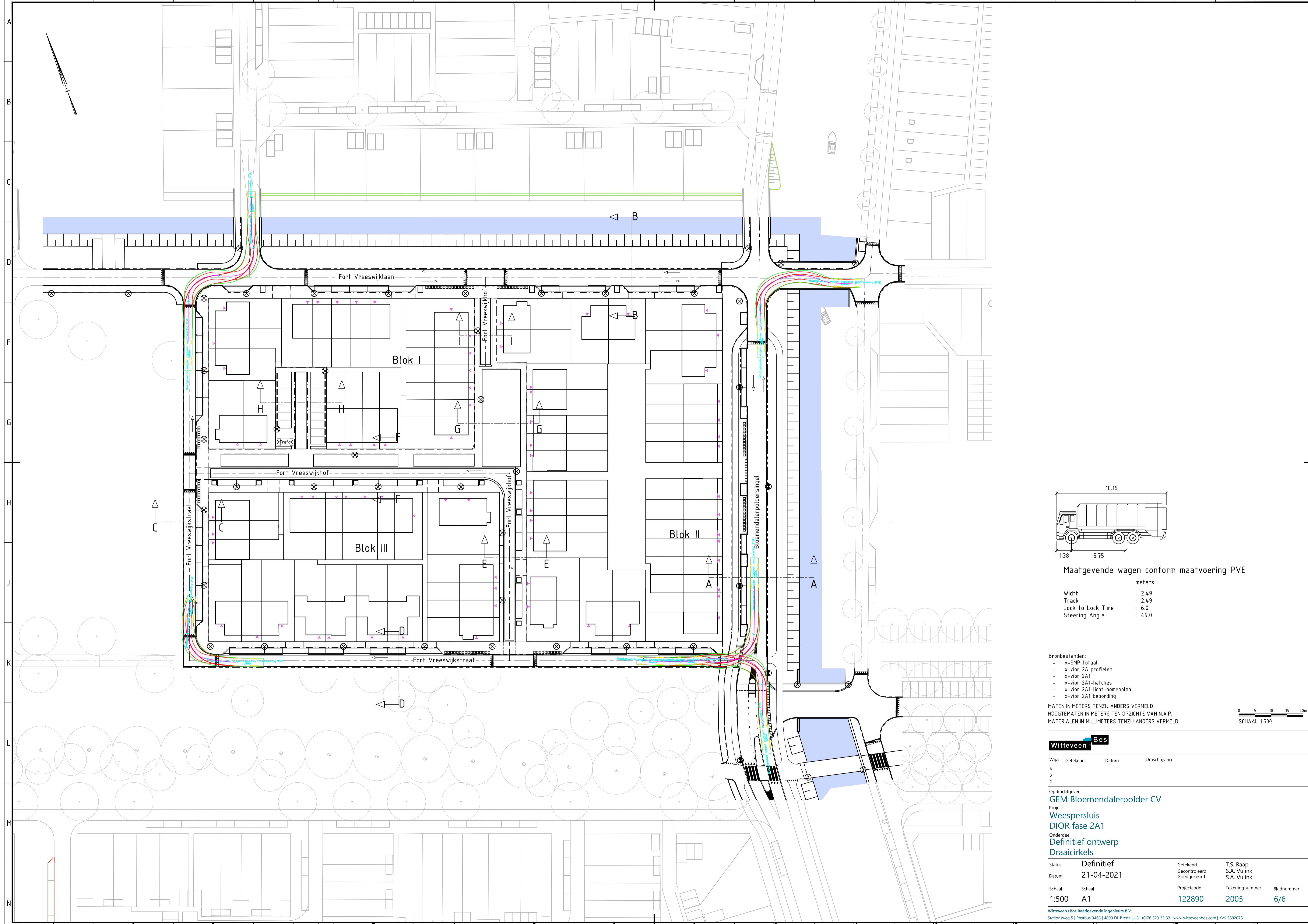

Maatgevende wagen conform maatvoering PVE

	meters
Width	: 2.49
Track	: 2.49
Lock to Lock Time	: 6.0
Steering Angle	: 49.0

- Bronbestanden:
- x-SMP totaal
 - x-vior 2A profielen
 - x-vior 2A1
 - x-vior 2A1-hatches
 - x-vior 2A1-licht-bomenplan
 - x-vior 2A1 bebording

MATEN IN METERS TENZIJ ANDERS VERMELD
 HOOGTEMATEN IN METERS TEN OPZICHTE VAN N.A.P.
 MATERIALEN IN MILLIMETERS TENZIJ ANDERS VERMELD

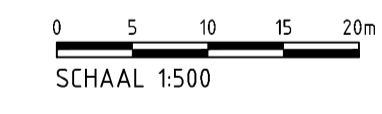

Wijz.	Getekend	Datum	Omschrijving
A			
B			
C			

Oprachtgever
GEM Bloemendalerpolder CV
 Project
Weespersluis
DIOR fase 2A1
 Onderdeel
Definitief ontwerp
Draaicirkels

Status	Definitief	Getekend	T.S. Raap	
Datum	21-04-2021	Gecontroleerd	S.A. Vulink	
Schaal	Schaal	Projectcode	Tekeningnummer	Bladnummer
1:500	A1	122890	2005	6/6